

An architectural rendering of a residential courtyard. The scene is viewed from an elevated perspective. On the left, a tall, light-colored building features a central vertical shaft with a series of windows. To the right, a shorter building with a brick facade and a grid of windows is visible. In the foreground, a tree stands in a planter box, and a small figure of a person is walking on the courtyard floor. The overall style is clean and modern, with a focus on light and shadow.

Terwijde Veld E

Toelichting
stedebouwkundig
ontwerp

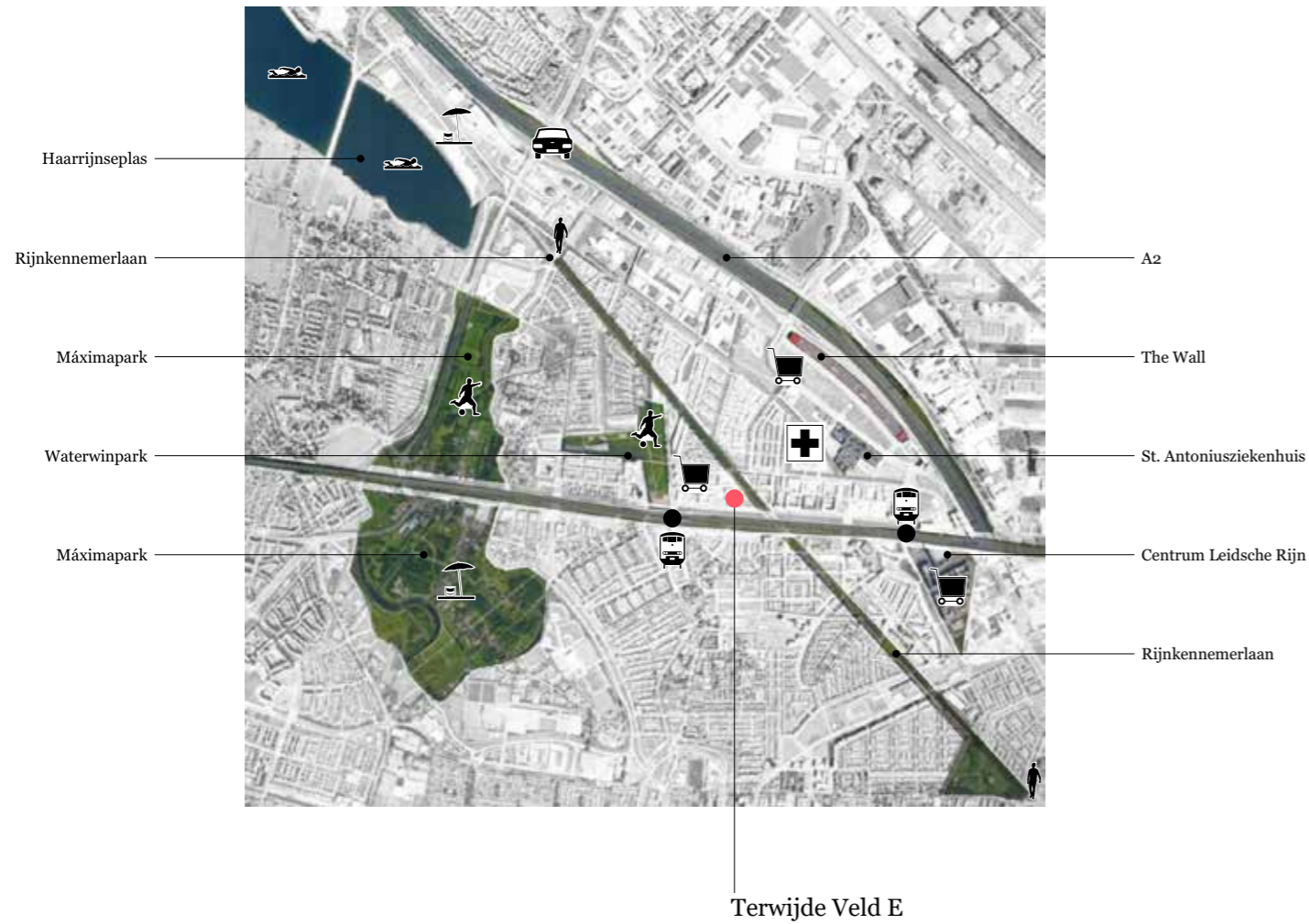

Terwijde Veld E

Terwijde Veld E

Louis Armstrongboulevard - Rijnkennemerlaan Noord, Utrecht

Opdracht:	Bo-Ex, Utrecht Habion, Utrecht
Stedebouwkundig ontwerp:	Studio Vinke, Amsterdam
Projectleiding:	Socialex, Rotterdam
Constructieadvies:	Goudstikker De Vries, Almere
Bouwfysisch advies:	ZRI, Den Haag
Bouwkostenadvies:	BBN, Houten
Buitenruimteontwerp:	BOOM, Amsterdam
Architectonisch ontwerp:	Hans van der Heijden Architecten, Amsterdam

Toelichting
stedebouwkundig
ontwerp

14 september 2022

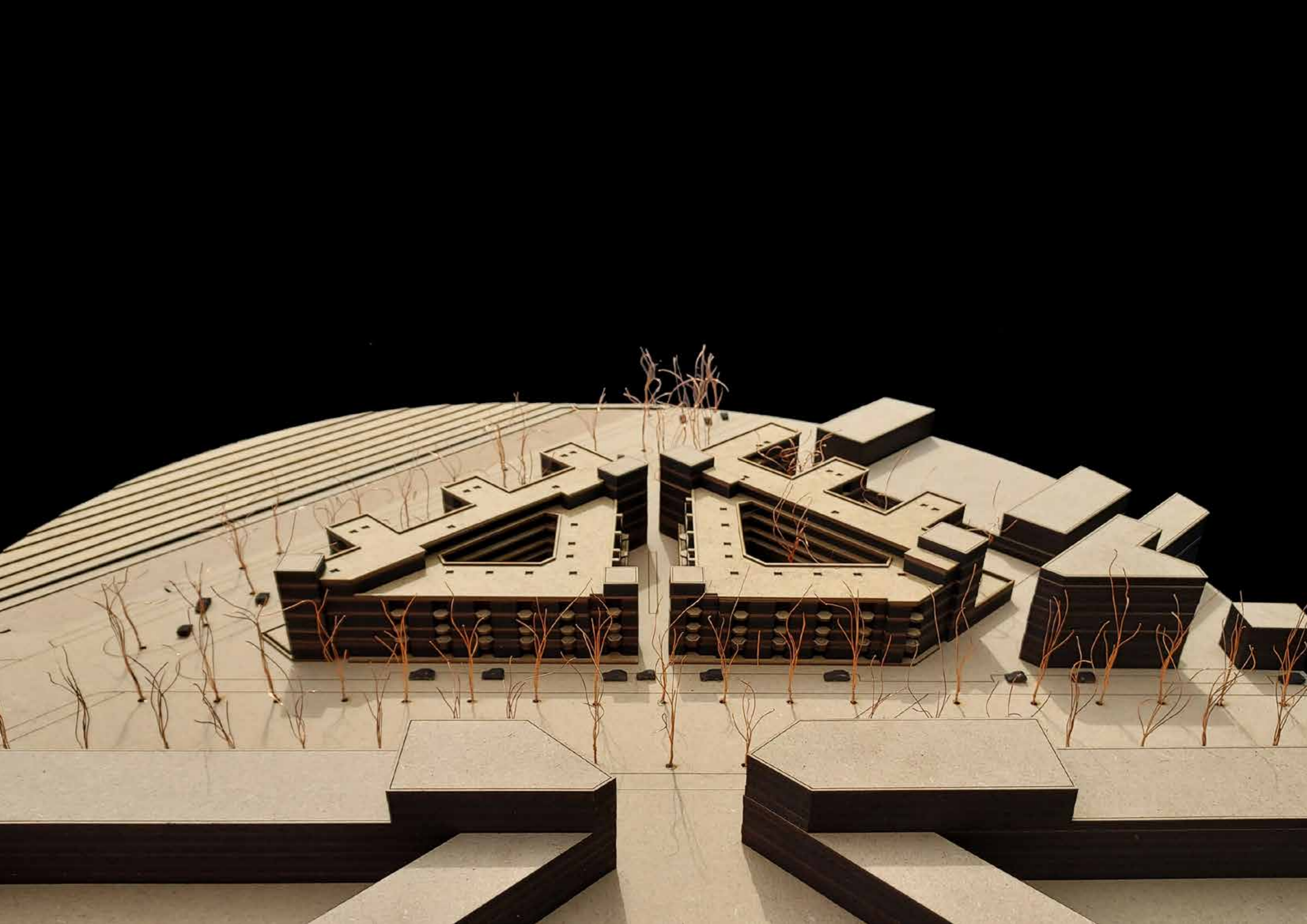



Louis Armstrongboulevard



Dave Brubeckstraat



Ella Fitzgeraldplein



Rijnkennemerlaan Noord

Stedebouwkundige kaders

Het plangebied is Veld E in het winkelcentrum van Terwijde E. Het is bestemd als woongebied. De twee woningcorporaties Habion en Bo-Ex werken samen aan het plan, waarin beide een zelfstandig bouwblok gaan exploiteren.

Veld E wordt aan de zuidkant begrensd door de Louis Armstrongboulevard. Dit is een hoofdstraat in Terwijde, die evenwijdig loopt aan de spoorlijn Utrecht- Den Haag. In de middenberm wordt dubbel schuin geparkeerd. Tussen de straat en het talud van de spoordijk loopt een singel.

Aan de westkant loopt de Dave Brubeckstraat waaraan een blok met winkels op de begane grond en galerijwoningen op de verdieping ligt. Op enkele expeditiedeuren na is de gevel van de begane grond aan de kant van Veld E vrijwel blind en zorgt ervoor dat de Dave Brubeckstraat het karakter van een bevoorradingsstraat heeft.

Aan de noordkant ligt een uitloper van het Ella Fitzgeraldplein. Dit is het autovrije winkelgebied van Terwijde. Ter plaatse van Veld E zijn er geen winkels. Het blok aan de overkant van het Ella Fitzgeraldplein bestaat uit vierlaagse

woningen met een toren van zes lagen op de hoek met de Rijnkennemerlaan.

Aan de oostkant ligt de Rijnkennemerlaan. De bomenrij van de Rijnkennemerlaan doorsnijdt heel Leidsche Rijn en zorgt voor een schuine afsnijding van Veld E. Ter plaatse van Veld E bestaat de Rijnkennemerlaan uit twee rijlopers, waartussen de bomenrijen op een grasveld staan.

De belangrijkste stedebouwkundige eis is om een samenhangend ensemble te ontwerpen met een informele wandelroute die evenwijdig aan het Ella Fitzgeraldplein loopt. Daarnaast is behoefte aan een plein op de ZW-hoek van Veld E dat aansluit op de groenpartij aan de overkant van de Dave Brubeckstraat. In het project zijn 38 gebouwde parkeerplekken nodig.

De betaalbaarheid van deze blokken is gezien het sociale huisvestingsprogramma cruciaal.

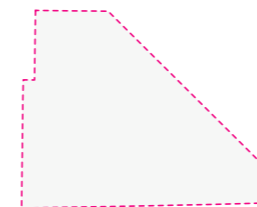

Beweeglijke rooilijn

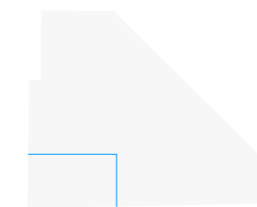

Begrensd hoekplein

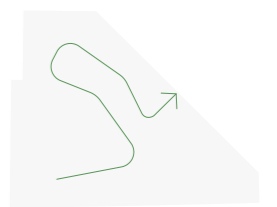

Informele ruimtesequentie

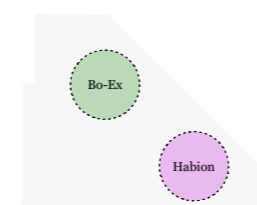
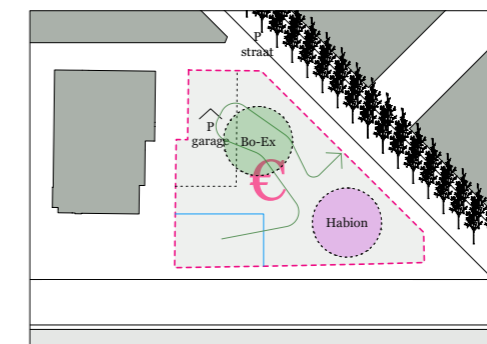

Eigendom

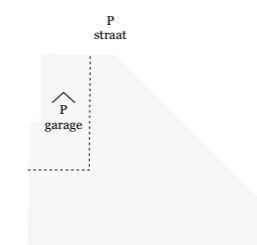

Parkeren P straat

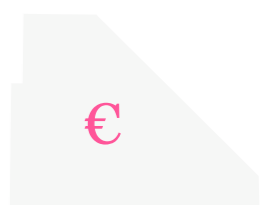

Betaalbaarheid



Reformwohnungsbau Schöneberg, Berlijn (Arch. Mebes)
Tuinen als filter tussen woningen en stadsstraten

Opzet

De randen van Veld E zijn verschillend van kwaliteit. Hoewel de zuid- en westrand gunstig bezond worden, is het uitzicht niet prettig: een spoordijk met parkeervelden op het zuiden en vooral de bevoorradingsstraat op het westen. De ingewikkelde topografie is beantwoord met een diagonale doorsnijding van Veld E dat het gewenste plein met de Rijnkennemerlaan verbindt. Hierdoor ontstaan twee aparte bouwblokken die ongeveer even groot zijn. Hierdoor is het mogelijk om het bezit van Habion en Bo-Ex te scheiden, hetgeen voordelen in onderhoud, exploitatie en beheer heeft. De blokken hebben een vergelijkbare opzet. De woningen liggen aan een driehoekig hof, waaraan alle liften, trappen, galerijen en voordeuren liggen. Het is een semi-privéruimte die gebaseerd is op de woonpalazzi, zoals die in Italië veel voorkomen.

De blokken hebben aan de zuid- en westkant een kamstructuur. Hierdoor worden tuinen ingesloten. De woningen zijn in eerste instantie op de tuinen georiënteerd. De beplanting zorgt voor afstand tussen de woningen en het talud langs de Louis Armstrongboulevard, resp. de expeditiedeuren van de Dave Brubeckstraat. De tuinen aan de bevoorradingsstraat liggen op de eerste verdieping, zodat vanuit alle woningen uitzicht over de expeditiestraat mogelijk is. Aan de oostkant zetten de blokken de rooilijnen van de Rijnkennemerlaan voort. De diagonale doorsnijding van Veld E krijgt het karakter van een erf door de doorgang aan beide uiteinden te versmallen.





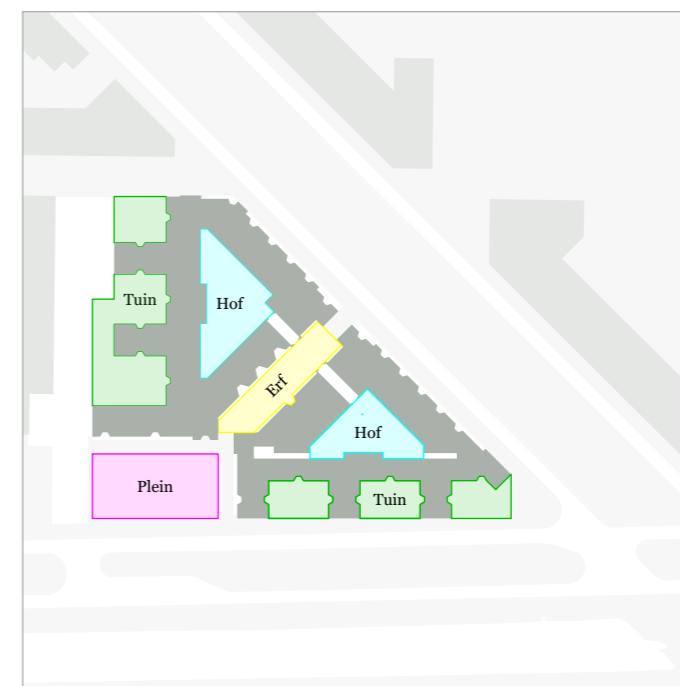
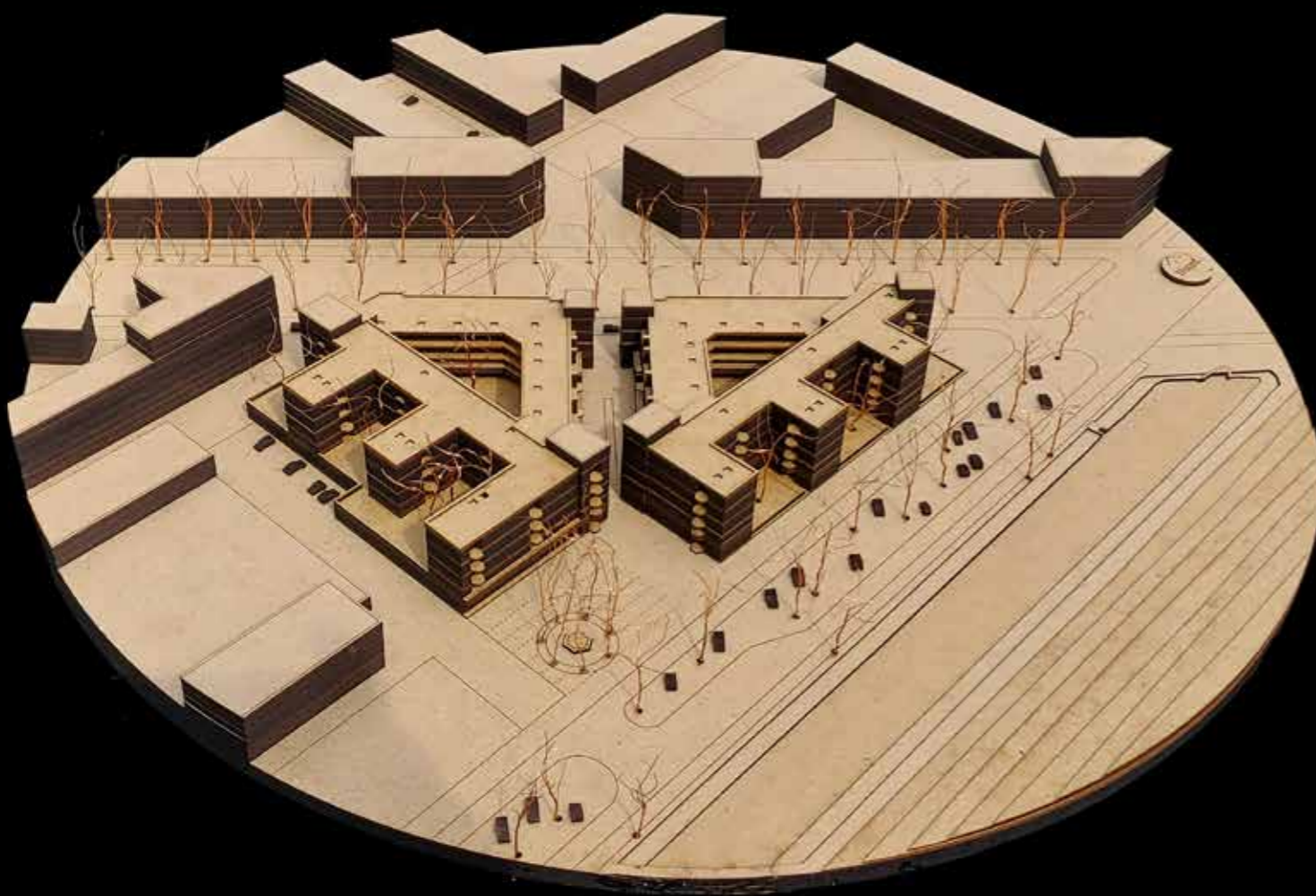

Buitenruimte

De verkaveling levert een opeenvolging van buitenruimten op. Deze worden allemaal in opdracht van Habion en Bo-Ex aangelegd en onderhouden.

Het plein heeft een publieke status. Dit wordt benadrukt door de gevels van de gebouwen die het plein aan twee kanten met vijf bouwlagen begrenzen. Stedelijke details zoals als de doorlopende stadsbalkons op de eerste verdieping benadrukken het openbare karakter. Onderzocht wordt of en hoe het plein te gebruiken is voor de bewoners van Veld E. De ruimte tussen de blokken krijgt het karakter van een erf. Dat betekent dat het sterk bij het wonen betrokken is. Aan weerszijden liggen woningen die via hun terrassen op het erf zijn georiënteerd. Op de bovenste woonlaag ligt de gevel terug. Aan weerszijde van de as van het erf lijken aan de uiteinden twee torens

te staan. De vier hoeken van het erf krijgen ruimtelijke accenten en zorgen voor poortachtige motieven tussen het erf en het plein resp. de Rijnkennemerlaan.

Aan het erf ligt per blok een dubbelhoge androne (uit het Italiaans: entreehal). Via de androne wordt het hof bereikt. Rondom het hof lopen gaanderijen die breed genoeg zijn voor rolstoelgebruik en toe-eigening door de bewoners. Elk gebouw heeft twee liften. In de as van het hof ligt een prominente trap. Het hof is (overdag) vrij toegankelijk, maar is nog veel nadrukkelijker dan het erf onderdeel van het woondomein. Overwogen kan worden om de androne met een sierhek af te sluiten.

De door de kamstructuur gevormde tuinen zijn deel van het woondomein. Gedacht wordt aan opgaande beplanting en bomen.



Erf met gekaderde einden en bloembakken, Eindhoven
(Arch. HvdHA)



Erf met ritmische gevels, Kiev (anon.)

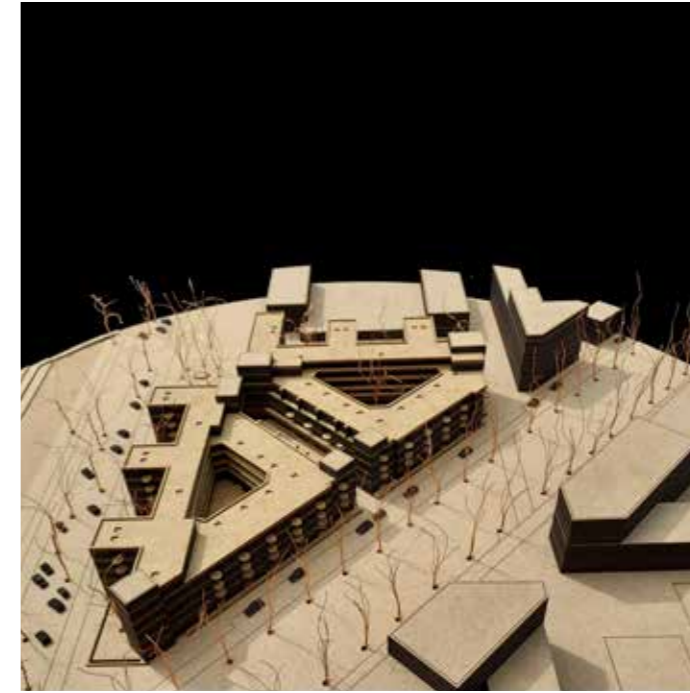

14
Doorlopende stadsbalkons Rue de Rivoli, Parijs
(Haussmann)



Stadsbalkons Minervalaan, Amsterdam (Arch. Blaauw)

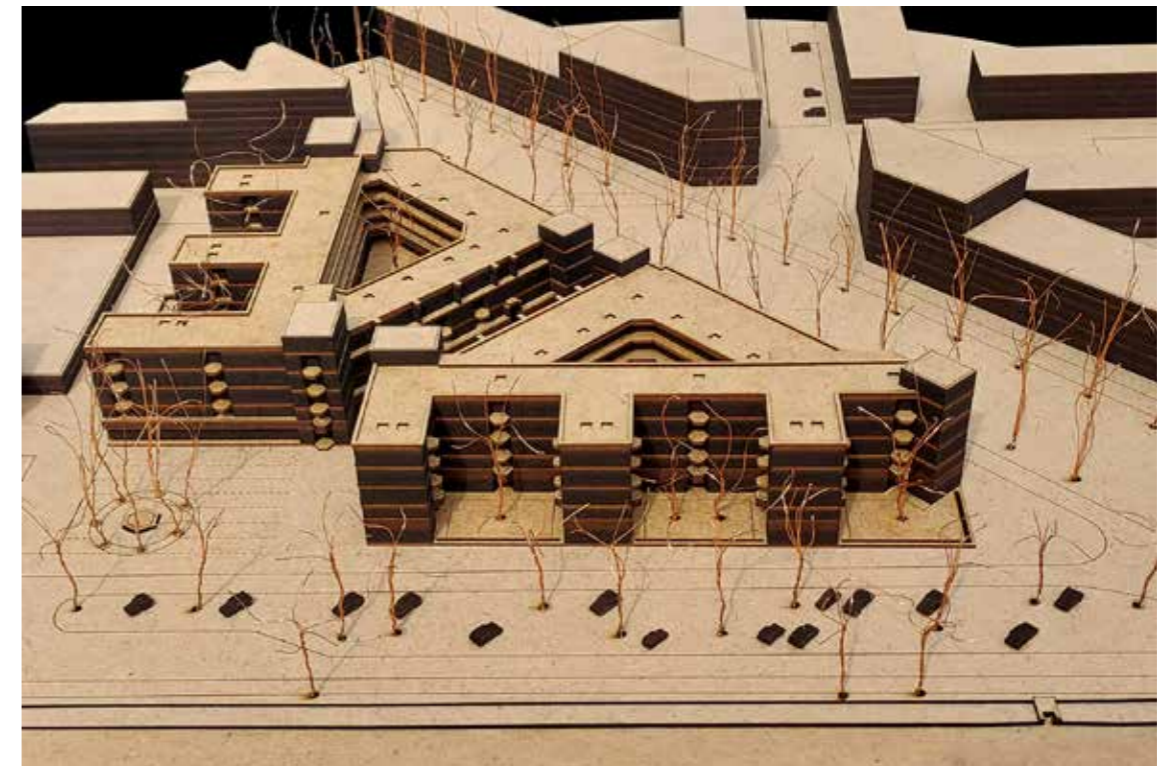

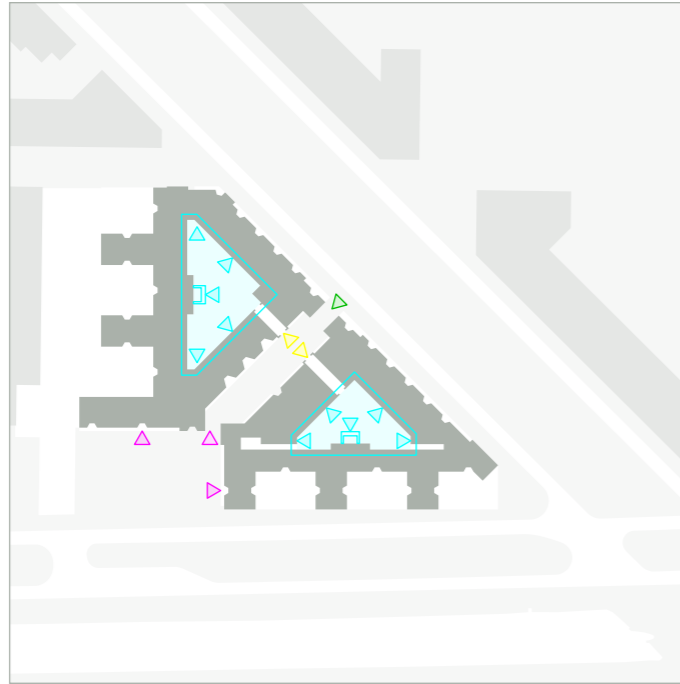

Peabody Estate (Arch. Darbyshire)
Diagonale koppeling van hoven

Drempels

Door de opzet van het plan ontstaan verschillende ruimten, ieder met een eigen karakter. Door het onderscheid tussen die ruimten ontstaan 'drempels'. Deze benadrukken de steeds toenemende privacy in het plan. De drempels tussen de Rijnkennemerlaan en het erf en die tussen het plein en het erf vormen de overgangen van de publieke stadruimte naar het semi-publieke erf. Zo markeren de andrones de overgang van het semi-publieke erf naar het semi-private hof. Uiteraard vormen de voordeuren de overgang van het semi-private hof naar de privéwoningen.

Alle woningen worden dus vanuit het hof ontsloten. Daardoor wordt de circulatie binnen het gebouw gehouden met voordelen voor sociale veiligheid, efficiënte circulatie en de mogelijkheden voor ontmoeting en gemeenschapsvorming.

Aan het plein komen entrees naar de gemeenschappelijke ruimte die in elk blok gemaakt wordt. Het plein kan zo bij het wonen worden betrokken. De gemeenschappelijke ruimten zijn ook binnendoor via de hoven te bereiken. Zo ontstaat een gelaagde reeks van ruimten met precies vormgegeven overgangen tussen het privé-domein en de openbare ruimte.



Poort, Potsdam (Arch. Schinkel)



Poort Teylers Hof, Haarlem (Arch. Viervant)



Lutherhof, Amsterdam (Arch. Van Oort)
Bewoonde gaanderijen, voorbeeld van Nederlands woonpalazzo

Palazzotypologie

De twee gebouwen zijn gebaseerd op de palazzotypologie. Kenmerkend is de geleidelijke overgang van het publiek domein naar de privéwoning. Via de poort en de androne komt men in een hof. De poort maakt de entree naar het palazzo zichtbaar in het publieke domein. De androne is een apart vormgegeven ruimte, waaraan vaak collectieve voorzieningen (postkasten, bellentableaus, prikbord, soms een conciërge of een fietsenberging) liggen. Het hof is een geometrische ruimte, vaak voorzien van een colonnade waaraan weer een open trap (scala aperta) en de liften liggen. De gaanderijen op de verdiepingen hebben vaak een terloopse verblijfskwaliteit. De eerste verdieping onderscheidt zich van de begane grond en de daarboven gelegen verdiepingen.

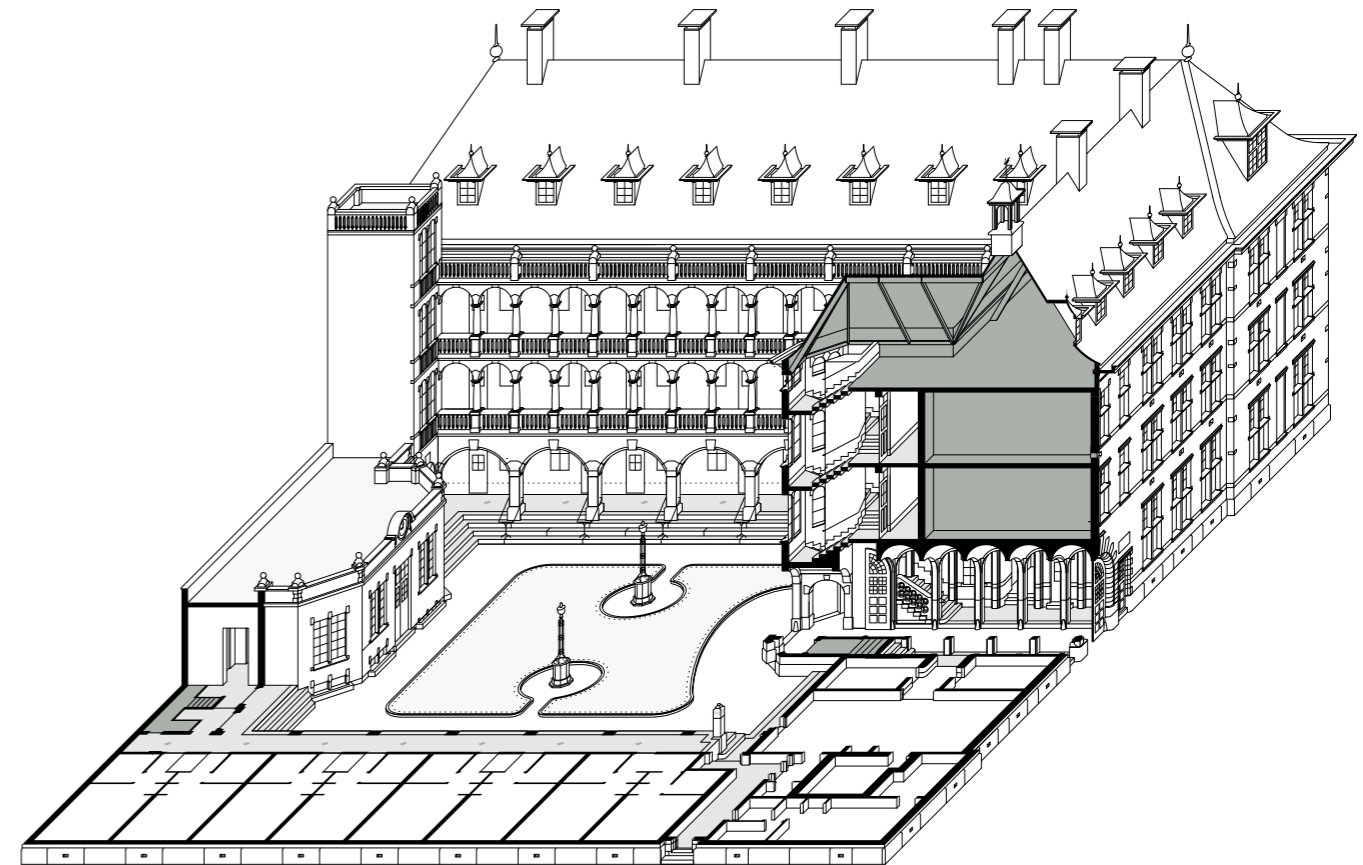
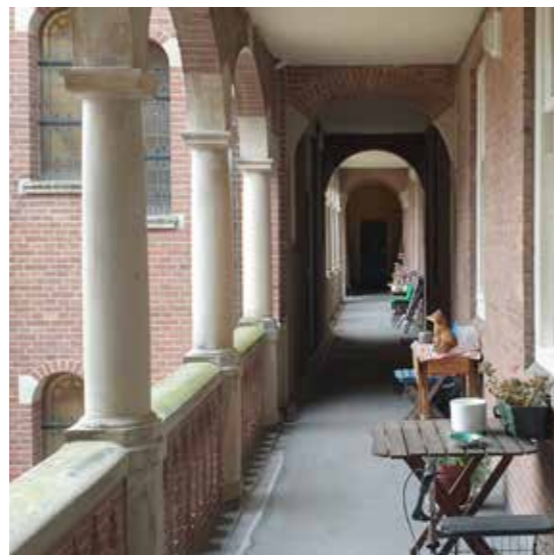

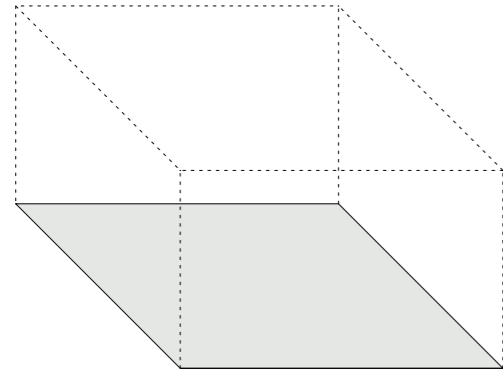

Sito

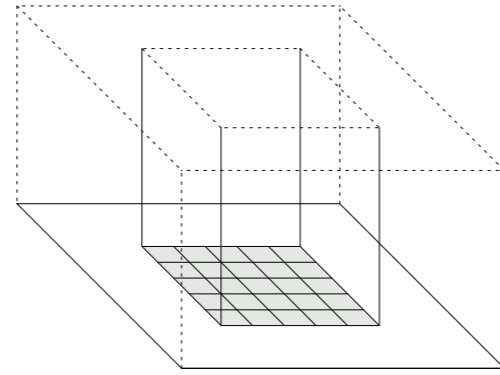

Cortile

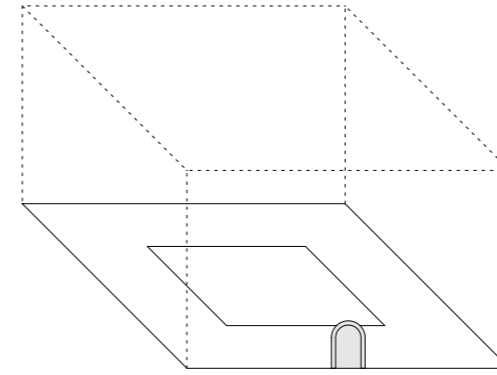

Portone

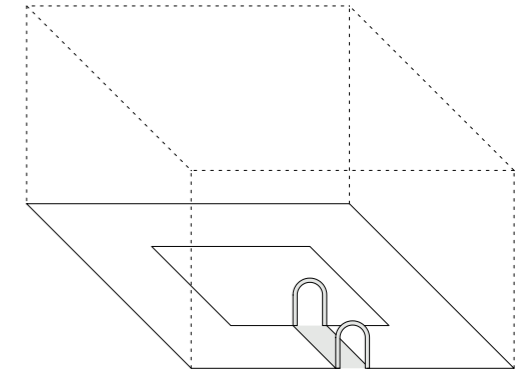

Androne

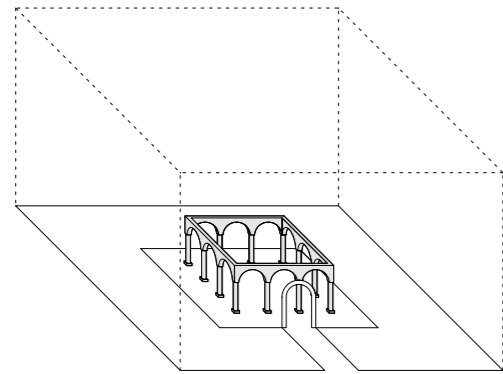

Colonnato

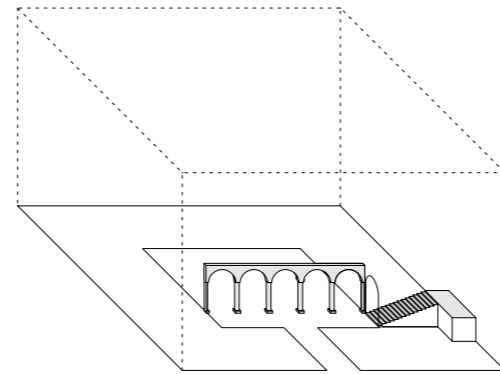

Scala aperta

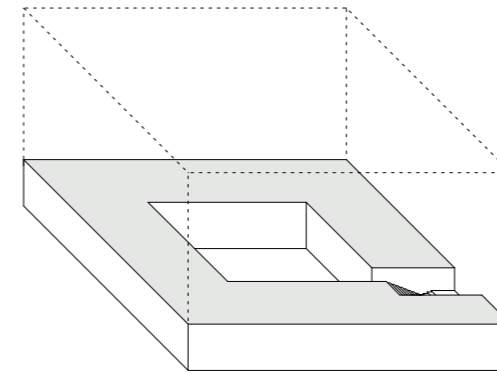

Piano nobile

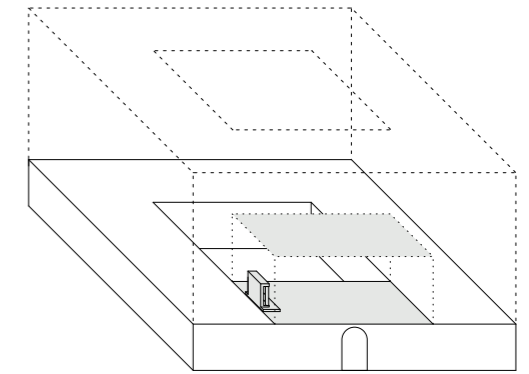

Sala



Scala aperta Palazzo Spada, Rome
(Arch. Merisi, Mazzoni, Da Carpi)



Androne, portone Palazzo Firenze, Rome
(Arch. Ammannati)



Colonnato Palazzo Ammannati, Florence
(Arch. Ammannati)



Woonpalazzo Constantino, Napels
(Arch. Tagliacozzi Canale)



Buitenkamers Siedlung Schmargendorff, Berlijn (Arch. March)

Buitenkamers Siedlung Fritsch, Berlijn (Arch. Mebes)

Oriëntatie, buitenkamers

Door de concentratie van alle voordeuren aan de hoven zijn alle woningen op het publieke domein georiënteerd. Belangrijk daarin is het terras. Elke woning heeft een zeshoekig terras dat groot genoeg is voor een ontbijttafel of een zitje. Door de half inpandige ligging vormen zij de schakel tussen woning en publiek domein. De terrassen hebben het karakter van zelfstandige buitenkamers. Op de eerste verdieping hebben de terrassen een gesloten borstwering. Die is hoog genoeg om overheen te kijken en voorkomt inkijk en overlast vanaf de begane grond. De overige balkons hebben een hek met een halftransparante borstwering, bijvoorbeeld van geperforeerd aluminium. Aan de Rijnkennemerlaan, aan het erf en aan het plein liggen de terrassen direct aan de straat. Evenals de woningen liggen deze ca. 50 cm. boven het maaiveld. De woningen aan de

laan bieden direct uitzicht op de bomen en het groen. De terrassen in de kamstructuren liggen aan de tuinen, waardoor de woningen zich via een dubbele schakel op het publieke domein oriënteren. De woningen bieden in eerste instantie uitzicht op de tuinen; de spoordijk en de bevoorradingsstraat liggen achter een filter van groen.



Buitenkamer



Buitenkamers Churchillpark, Leiden (Arch. HvdHA)



Reformwohnungsbau Schöneberg, Berlijn (Arch. Mebes)
Van woning via buitenkamer en tuinen naar stadsstraat



Transparant hek Oranjeboomstraat, Rotterdam (Arch. HvdHA)



Gesloten borstwering Pieter d'Hontstraat, Utrecht
(Arch. HvdHA)

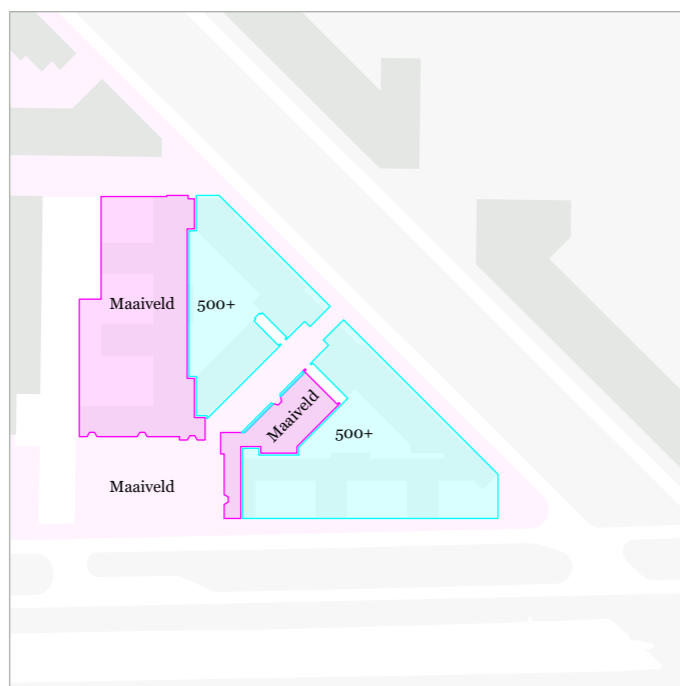

Aanleghoogte

De woningen in beide blokken liggen ca. 50 cm. hoger dan de stoep. Dat beperkt privacy-conflicten en maakt het mogelijk om vanuit de woningen over geparkeerde auto's e.d. heen te kijken. Het niveauverschil wordt in de twee andrones via vrijwel onmerkbare hellingbanen opgelost.

De gemeenschappelijke ruimten, parkeergarage en fietsenbergingen liggen op het niveau van de stoep. Hierdoor ontstaat extra vrije hoogte. Deze komt t.p.v. de parkeergarage ten goede aan een grondpakket voor de erboven liggende tuinen. In de fietsenbergingen komt de extra hoogte ten goede aan een tweede laag fietsbeugels.



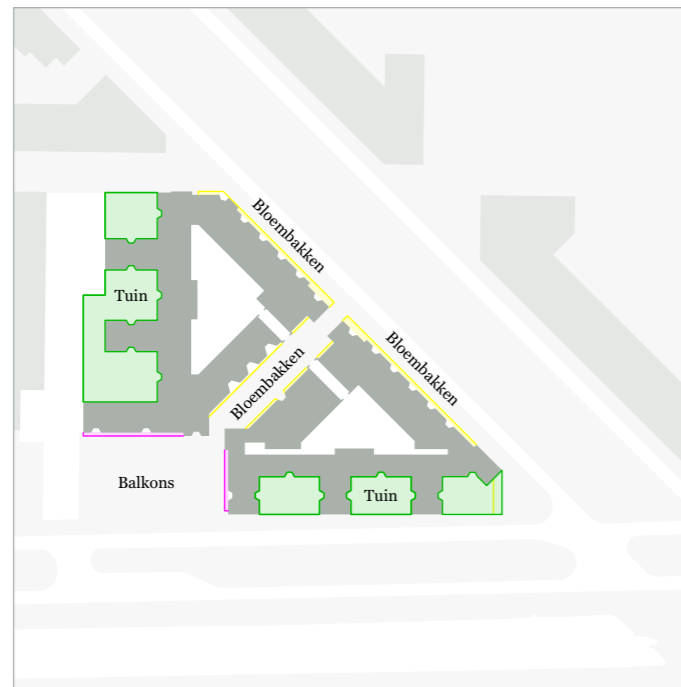

Bloembakken Minervalaan, Amsterdam (Arch. Blaauw)

Overgang privé - openbaar

De getrapte overgangen van het openbaar domein naar de privéwoning en de opgetilde begane grond worden voornamelijk door de tuinen ondersteund. Daarnaast komen aan het erf en aan de Rijnkennemerlaan bloembakken. Aan het plein roepen doorlopende Franse balkons voorname, stedelijke associaties op.



Bloembakken Veestraat, Eindhoven (Arch. HvdHA)



Bloembakken Kloosterbuuren, Den Haag (Arch. HvdHA)



Bloembakken Lakerlopen, Eindhoven (Arch. HvdHA)



Doorlopende Franse balkons Parnassusweg, Amsterdam (Arch. Roodenburg)



Doorlopende Franse balkons Lakerloopen, Eindhoven
(Arch. HvdHA)



Doorlopende Franse balkons Bedford Square, Londen (anon.)

Bouwmassa

De bouwblokken zijn vier en vijf bouwlagen hoog. De kamstructuur is gebruikt om de massa's rondom de tuinen een bouwlaag hoger te maken dan de overige plandelen. Zo profiteren de meeste woningen van de tuinen en ontstaan een stedelijk accenten aan de Louis Armstrongboulevard en het plein.

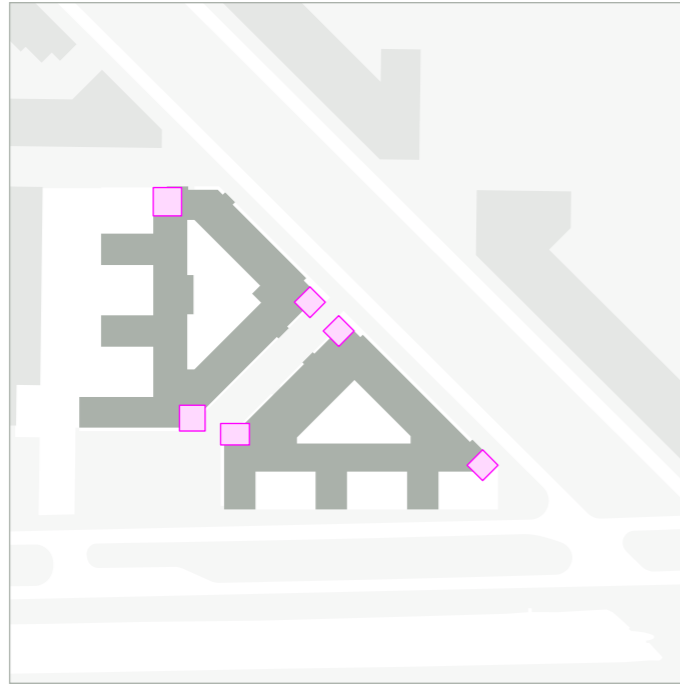

Hoektorentje Mercatorplein, Amsterdam (Arch. Berlage)



Hoektorentje Primus blok, Berlijn (Arch. Geßner)

Hoeken

Om het onderscheid tussen de bouwmas-
sa's te versterken en het publieke domein
van ankerpunten te voorzien hebben de drie
hoeken van de beide blokken torenachtige
volumes. Deze kaderen de beide uiteinden
van het erf. Aan het Ella Fitzgeraldplein
bepaalt het torentje het beeld van Veld
E. De hoek Rijnkennemerlaan – Louis
Armstrongboulevard wordt gevormd door een
van de tuinen, de daaraan gelegen woningen
en een gedraaid torentje.



Duotorentjes Lakerlopen (Arch. HvdHA)



Kadering van stadsruimte Lakerlopen, Eindhoven
(Arch. HvdHA)

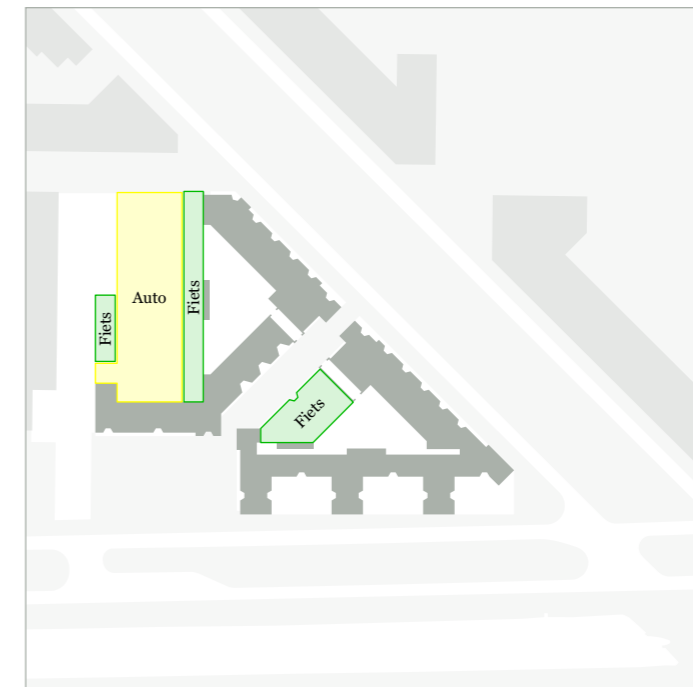
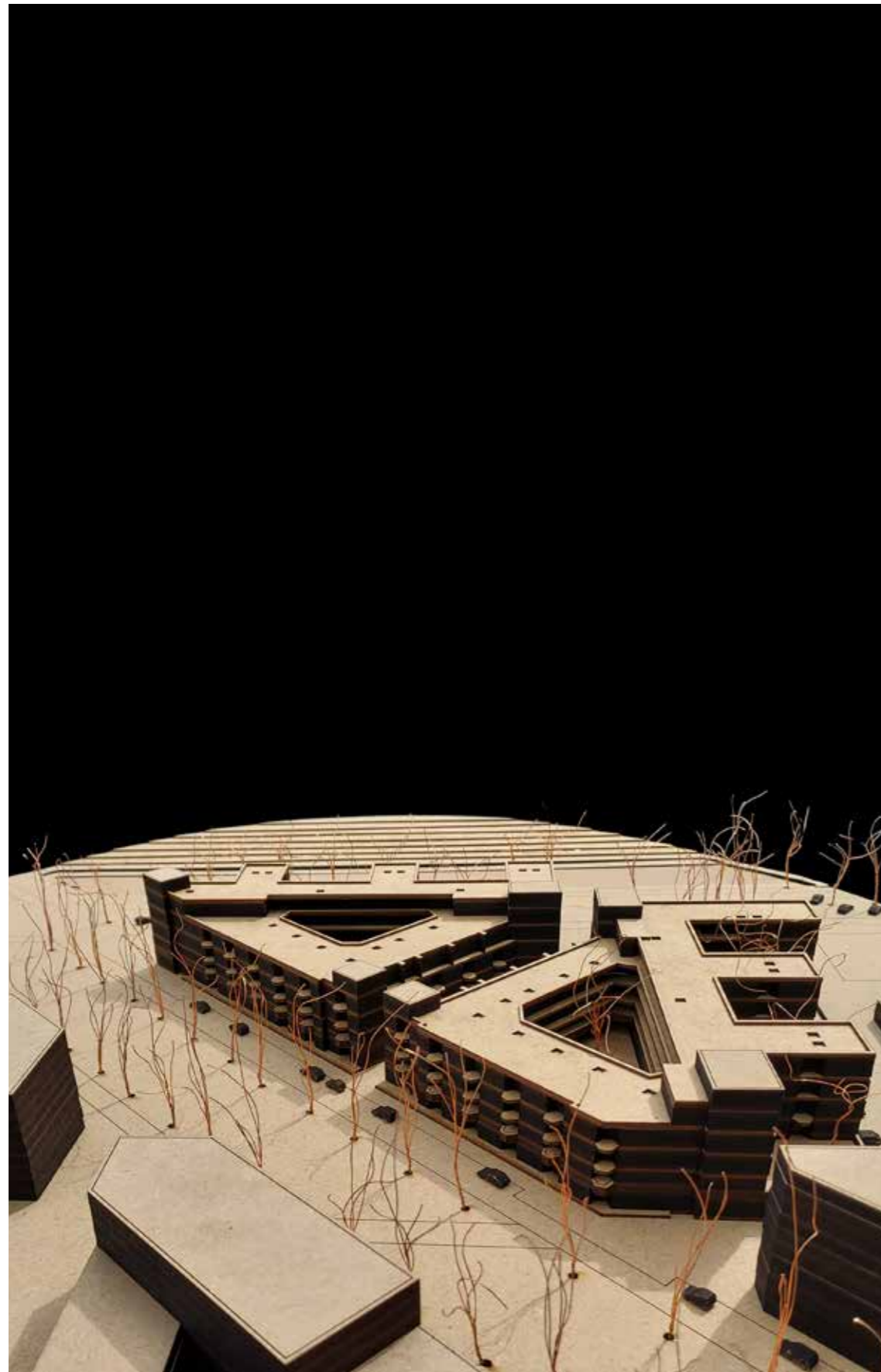

Parkeergelegenheid

Alle gebouwde parkeergelegenheid voor auto's en fietsen liggen op maaiveldniveau. Het noordelijke blok (Bo-Ex) heeft een autoparkeergarage. Deze wordt natuurlijk geventileerd via decoratieve gevelopeningen. Naast de garage liggen de fietsenstallingen. De fietsenstalling van het zuidelijke blok (Habion) ligt aan het erf. In beide gevallen komen fietsers direct vanaf het publieke domein in de stalling. Vanuit de stallingen zijn er rolstoelgeschikte toegangen naar de woningen. De gebouwde parkeergelegenheid is alleen toegankelijk voor bewoners. Mindervalidenparkeerplaatsen, oplaadpunten en stallingen voor scootmobiel en elektrische fietsen zijn afgestemd op de doelgroepen. Aanvullende parkeergelegenheid voor de auto's en fietsen van bezoekers liggen voor de blokken en zijn openbaar toegankelijk.



Ventilatie garage Jan Wolkerssingel, Utrecht (Arch. HvdHA)

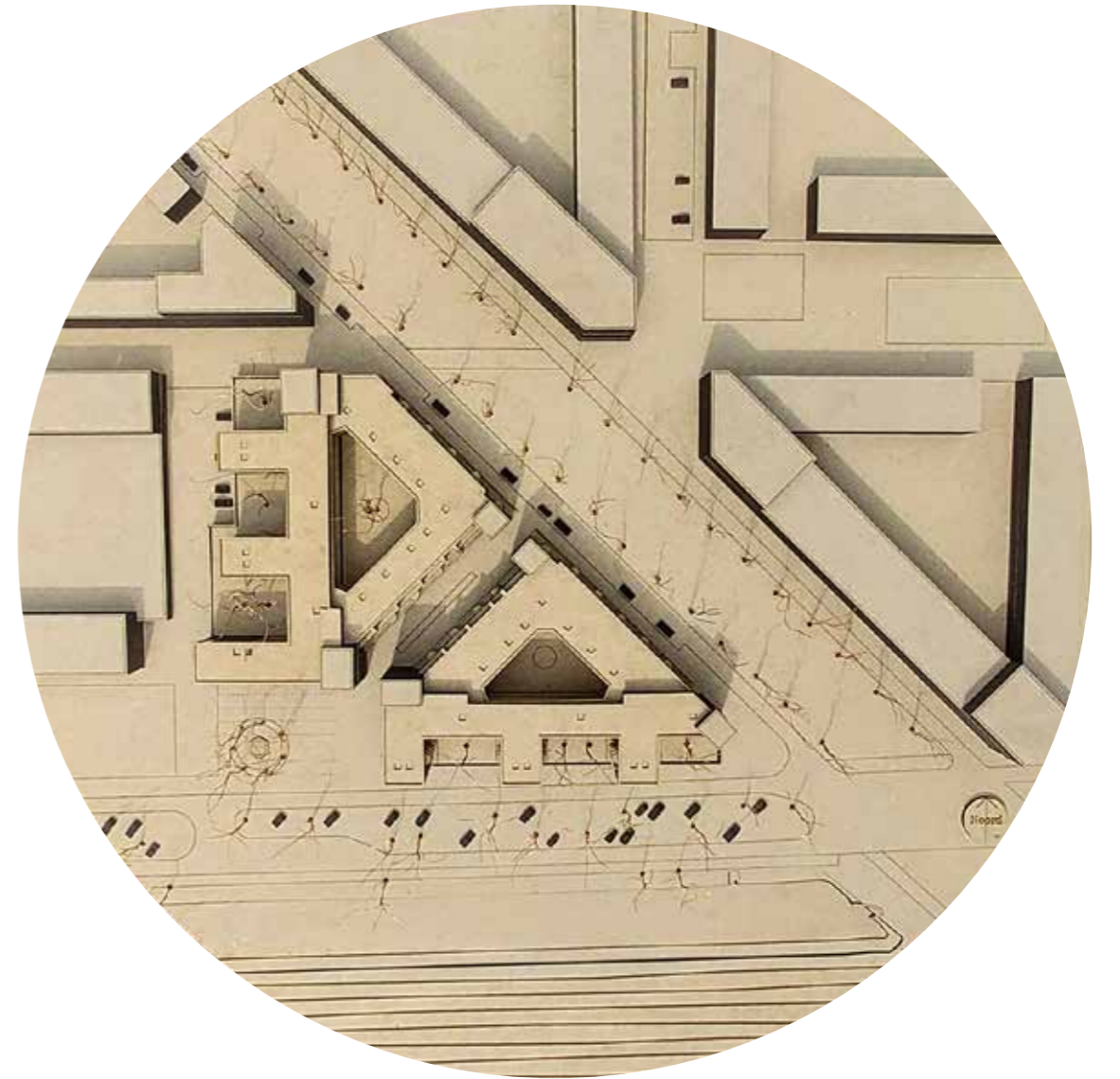
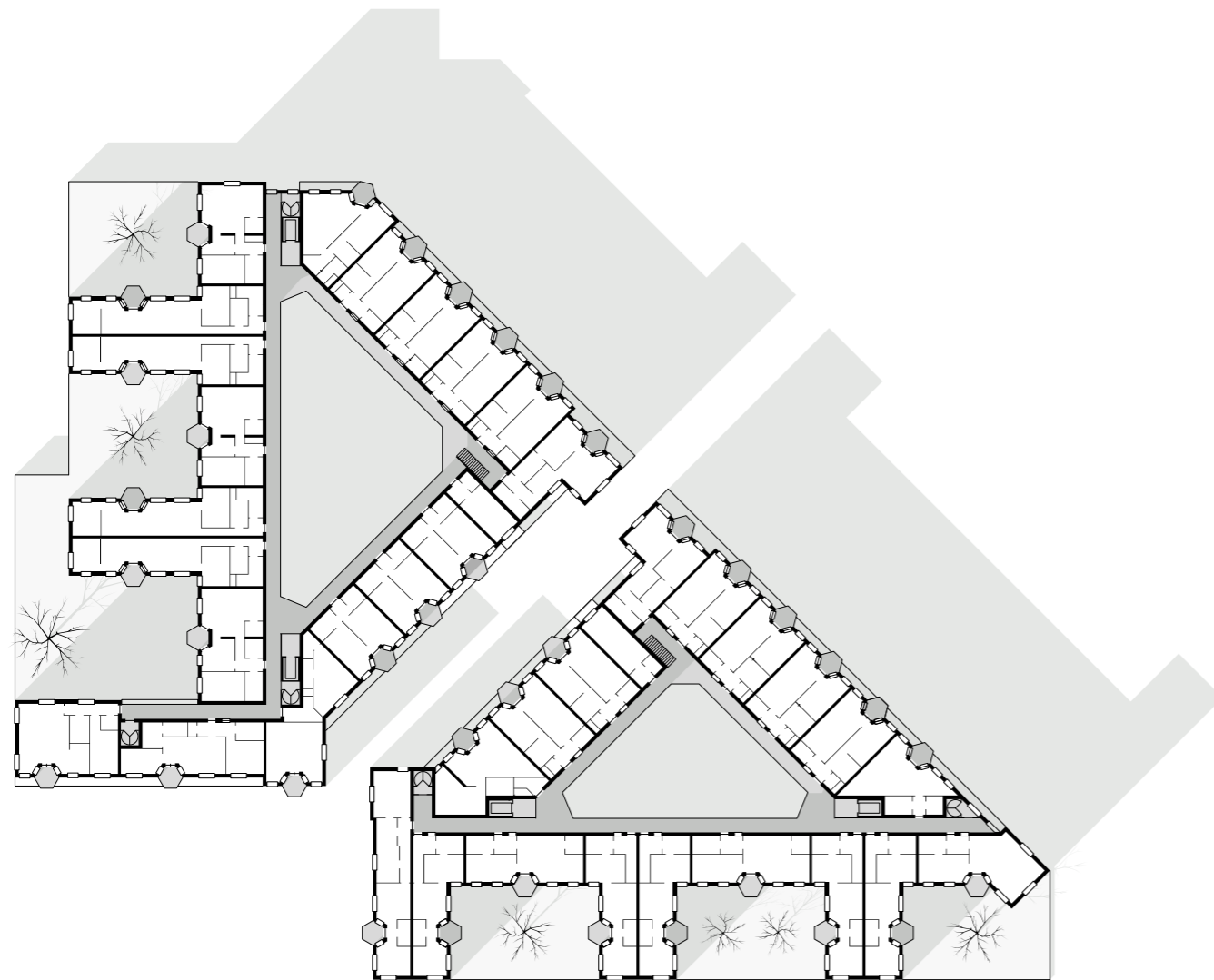
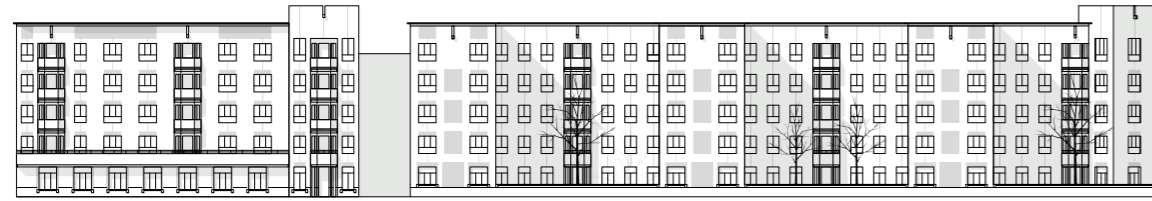

HANS VAN DER HEIJDEN ARCHITECTEN
HET BUREAU VOOR DUURZAAM STADSONTWERP BV

Meeuwenlaan 100
1021 JL Amsterdam
www.hvdha.com
020 705 9976
info@hvdha.com